

Directives pour l'installation, l'emploi et la révision des robinets vanne de AIL avec corps de fonte et chapeau au joint à haute pression de marque CE

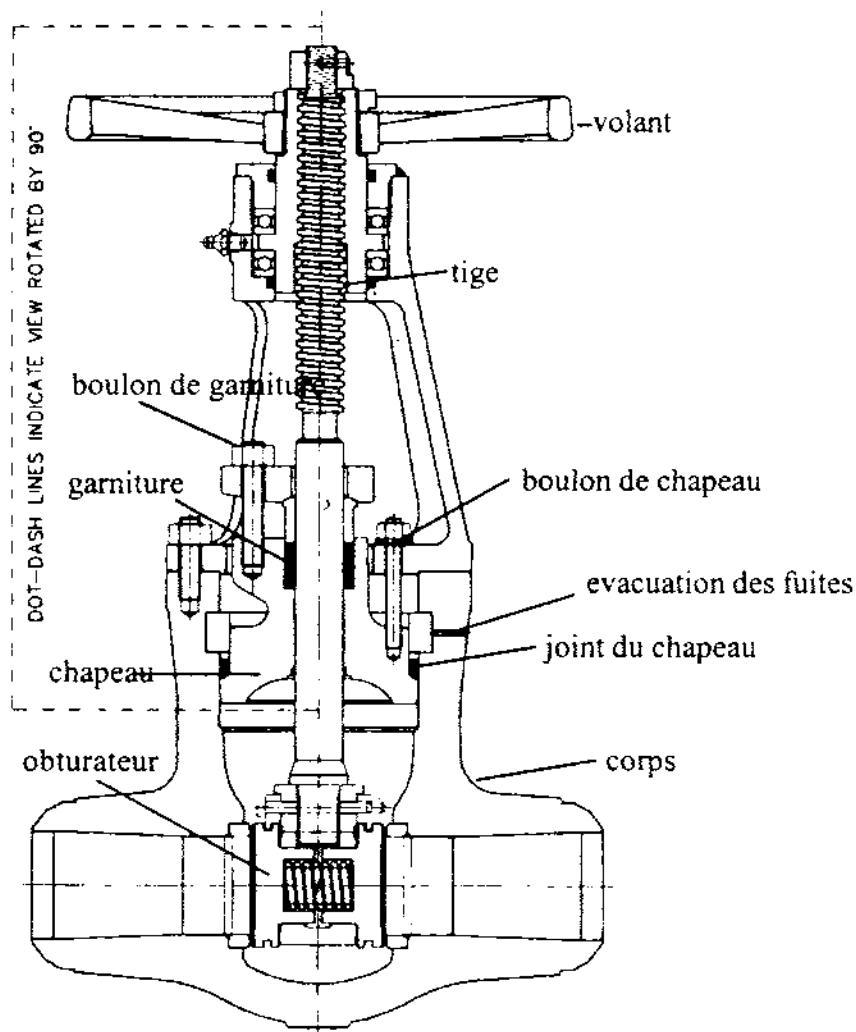

1. Robinet vanne typique

Robinets vanne standard sont valves à tours multiples avec tige montante et volant non montant. Le courant du liquide ou gaz est droit dans ces robinets, qui donne une perte de pression minimale.



2. Plaque d'identité

Chaque robinet est équipé avec une plaque d'identité en acier inoxydable, rivetée au manche ou à la bride du chapeau. Les détails inscrits sur cette plaque sont ceux-ci:

		AUDCO INDIA LIMITED INDIA	
API 600A		ASME B16.34 <input type="text"/>	
ASME	1500	BODY	WCB
38°C	255.5 bar (g)	STEM	CR 13
SIZE	DN 150 (6 IN)	DISC	HF
CAT	386.1/2-5	SEAT	HF
CATEGORY	III	S. NO.	<input type="text"/>
	255.5 bar(g)@0°C	YEAR	<input type="text"/>
	142.1 bar(g)@427°C		
			 04.34

3. Stockage

- a. Tous les robinets vanne sont expédiés en position fermée avec des chapeaux protecteurs sur les embout. Chez les modèles à commande manuelle le volant est relié au robinet, mais chez les modèles motorisés le volant est expédié séparément et à assembler sur place.
- b. Stocker les robinets en lieu sec et propre, protégés d'humidité et de poussière.
- c. Remuer les robinets à l'aide des bretelles à travers le corps. Ne jamais lever au volant, aux by pass ou au moteur, qui peut endommager des parties fonctionnelles des robinets.

3.1 Planification et responsabilités

Pour l'installation ou revision des robinets...

- a. Évaluer les risques et éviter les dangers si possible.
- b. Suivre des méthodes de travail sûres.
- c. Observer les règles de santé et de sécurité appropriées.
- d. À cause de la variété d'emploi dans lesquelles ces robinets peuvent être utilisés il reste dans la responsabilité d'utilisateur d'établir la compatibilité du liquide ou du gaz avec le matériel du robinet pour l'emploi spécifique.
- e. Observer les limites de la température et de la pression, suivant la norme ASME B 16.34 section 2, observer aussi les données de la plaque d'identité. Ne pas hésiter à consulter l'office de AIL si nécessaire.
- f. Avant l'installation dans une région de forte activité sismique possible, consulter l'office de AIL avec les données relatives.

3.2 Conseils importants

- a. Mettre l'équipement de sécurité nécessaire.
- b. Ne jamais démonter ou réviser un robinet sans vidange complète et sans avoir mise la ligne en état sans pression.
- c. Toujours mettre le robinet en position ouverte afin d'éviter les poches sous pression.

- d. Le volant est construit pour commande seulement et ne doit jamais être utilisé pour lever ou remuer le robinet.

4. Préparatifs avant l'installation

- a. Pour expédition une huile antirouille est appliquée à l'intérieur du robinet et sur les autres surfaces façonnées, qui peut être enlever à l'aide d'un solvant courant si nécessaire.
- b. Mettre le robinet en position ouverte et inspecter si l'intérieur est propre et libéré des saletés, du sable et de tout corps étranger.
- c. Les embouts BW doivent aller bien avec la correspondance du tuyau et être sans dégats ou encoches.
- d. Vérifier que le tuyau a été rincé libre des saletés, éclaboussures de soudure et cetera.
- e. Les embouts BW sont à protéger jusqu'à l'installation dans le tuyau.

Avertissement:

Tous les robinets ont subi un contrôle à préssion à l'usine. Si l'usager souhaite un contrôle sur place avant l'installation, utiliser les préssions suivant le normes ASME B 16.34 section 7, API 598 et BS 6755 Part 1 Rate-B.

5. L'installation

- a. Les Robinets vanne standard peuvent être installés dans les deux sens. Les robinets portant un label “high pressure side” (côté haute pression) et percage en amont sont orientés et à installer avec le label au côté haute pression.
- b. Mettre les robinets en position fermée pour l'installation.
- c. Les robinets sont à installer avec la tige en position horizontale ou verticale debout. L'installation avec la tige pendue n'est pas recommandée.
- d. L'installation des modèles à souder, embouts BW**
 - d1. Les bouts des tuyaux doivent être alignées.
 - d2. Les bouts des tuyaux doivent avoir la distance précise, appropriée pour le robinet.
 - d3. Utiliser des matériels à souder appropriés et des méthodes à souder approuvées.
- e. Assurer que le volant est d'un abord facile. Prévoir des compléments comme roues à chaîne ou prolongements si nécessaire.

6. L'emploi

Les robinets vanne sont à employer dans les positions toute fermée et toute ouverte seulement, ils ne doivent pas être utilisés comme régulateur.

Les robinets s'ouvrent tournant le volant dans le sens inverse des aiguilles d'une montre et se ferment tournant le volant dans le sens des aiguilles. Une flèche sur le volant facilite l'orientation.

Les modèles motorisés sont équipés avec des moteurs étanches, don't la boîte est remplie d'huile. Aucun service est nécessaire pendant le vivant du robinet.

Pour les robinets aux moteur électrique

- a. assurer le branchement juste des phases.
- b. ne pas déranger l'ajustement du torque et de la position mis au point dans l'usine. (la position mise au point contrôle la limite d'ouverture et de fermeture.)

Avertissement:

Ne pas régler la limite d'ouverture par torque, qu'endommagerait le robinet.

Si une pression excessive peut s'établir dans la cavité, dûe à liquide attrappé, il y a besoin d'une percage en amont ou un autre dispositif de soulagement. Ces robinets sont orienté et à installer avec le dispositif de soulagement au côté haute prèssion.

7. Le maintien

Les robinets vanne de AIL sont de construction solide et ont peu besoin de maintien. Les mesures suivantes assurent la bonne fonction pour longtemps.

Graissage

- a. Donner assez de graisse courant au filetage de la tige, assurant le glissement douce.
- b. Graisser régulièrement le coussinet du volant, que s'effectue par la poche de graissage en dessous du volant. La fréquence des graissages dépend de la fréquence d'operations du robinet.
- c. Chez les garnitures en graphite, en cas de mouvement gêné, donner une goutte d'huile légère à la partie lisse de la tige.

Garniture

En cas d'une fuite par la garniture vérifier la tension des boulons de la garniture et serrer ceux-ci également, si nécessaire.

Joint du chapeau

Généralement le joint à haute pression n'a aucun besoin de maintien. En cas du coulement par l'ouverture de fuites, il est recommandé de serrer le boulons de chapeau diamétralement et également afin de terminer cette fuite.

8. Kits à réparer

Kits à réparer sont disponibles pour tous robinets vanne de AIL, contenant une garniture et un joint du chapeau. Détails se trouvent dans les instructions enclos dans le kit.

Déménagement des robinets pour changement de la garniture ou du joint du chapeau est à effectuer sous surveillance d'un spécialiste, après avoir mise la ligne en état sans pression et vidange complète du robinet.



AUDCO INDIA LIMITED

Administrative Office & Manufacturing Plant

Mount-Poonamalle Road, Manapakkam,

Post Bag 976, Chennai-600 089, INDIA

Phone : 91-044-249 2323. Fax : 91-044-249 5055.